

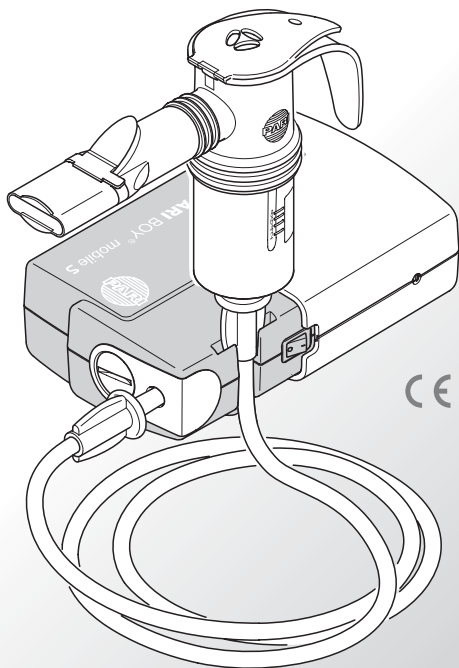

BOY® mobile S



CE 0123

A

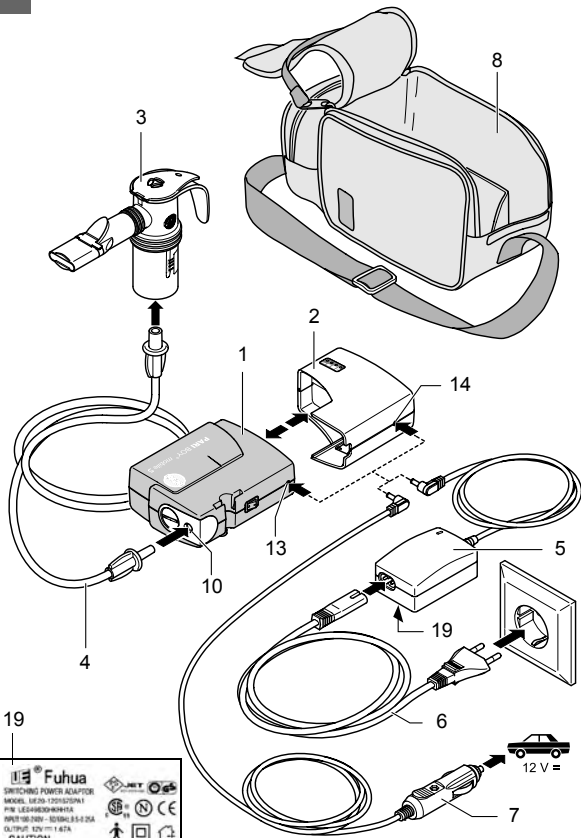

19

Fuhua
 SWITCHING POWER ADAPTER
 MODEL: LE24-120120P1
 P/N: LE24H030WR01A
 INPUT: 100-240V - 50/60Hz 0.5-2.0A
 OUTPUT: 12V/1.2A

CAUTION
 RISK OF ELECTRIC SHOCK. DO NOT OPEN.
 DRY LOCATION USE ONLY

MADE IN CHINA

B

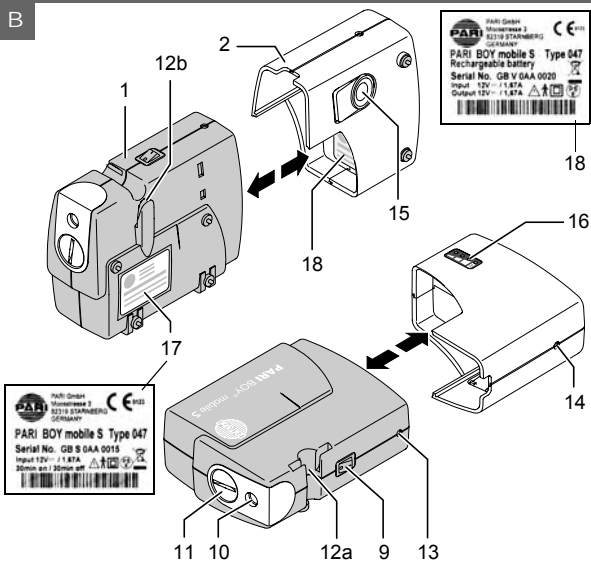

C



D

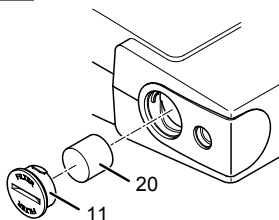

NL Gebruiksaanwijzing



Lees deze gebruiksaanwijzing vóór de eerste inbedrijfstelling aandachtig en volledig door. Bewaar deze gebruiksaanwijzing zorgvuldig.

Gevaren die zich kunnen voordoen bij niet-naleving van de gebruiksaanwijzing:

Het niet-naleven van de gebruiksaanwijzing kan gevaarlijk zijn voor zowel personen als het product. In bepaalde gevallen kan het niet-naleven bijvoorbeeld de volgende gevaren inhouden:

- Belangrijke functies van het product doen het niet meer, waardoor de therapie niet efficiënt meer kan worden uitgevoerd
- Gevaren voor personen als gevolg van thermische, elektrische, mechanische of andere effecten, in alle mogelijke gedaanten en met alle daaruit voortvloeiende gevolgen

Inhoudsopgave

1	Levering.....	130
2	Functie-elementen	130
3	Belangrijke opmerkingen.....	131
4	Gebruiksdoel.....	133
5	Ingebruikneming	134
5.1	Gebruik met accu.....	134
5.2	Gebruik met de 12 V-autoadapter	136
5.3	Gebruik met het elektriciteitsnet	137
5.4	Aansluiten van de PARI-vernevelaar.....	137
6	Reiniging	138
7	Vervangen van de filter	139
8	Verwijderen	139
9	Technische gegevens	140
10	Transport en opslag	142
11	Garantievoorwaarden.....	142
12	Verklaring van de tekens	143

1 Levering

Controleer of alle volgende componenten bij de levering van uw PARI BOY mobile S compressor aanwezig zijn (zie afbeelding A):

(1) PARI BOY mobile S compressor	(5) Voeding
(2) Accu	(6) Voedingskabel
(3) PARI LC SPRINT-vernevelaar met mondstuk ^{a)}	(7) 12 V-autoadapter
(4) Aansluitslang	(8) Draagtas

a) Voor de onderdelen van de levering, raadpleeg de gebruiksaanwijzing van de meegeleverde vernevelaarset.

2 Functie-elementen

De PARI BOY mobile S compressor beschikt over de volgende functie-elementen (zie afbeelding B):

(9) Schakelaar aan/uit	(15) Ontgrendelingstoets voor accu
(10) Aansluitingen van de slang	(16) Aanduiding van laadtoestand
(11) Filterhouder	(17) Typeplaatje van de compressor
(12) Houder voor de vernevelaar	(18) Typeplaatje van de accu
(13) Contactdoos om de compressor op het net aan te sluiten	(19) Typeplaatje van de voeding (afbeelding A)
(14) Contactdoos om de accu op het net aan te sluiten	(20) Filter (afbeelding D)

3 Belangrijke opmerkingen

De PARI BOY mobile S compressor is een elektrisch aangedreven apparaat. Het mag niet onbeheerd worden gebruikt, noch in ruimtes waar explosiegevaar bestaat en evenmin in vochtige ruimtes.

Ieder gebruik van het apparaat vergt nauwkeurige kennis en naleving van deze gebruiksaanwijzing. De gebruiker is in ieder geval aansprakelijk voor de goede werking van het apparaat als het gebruik ervan niet overeenkomt met het bedoelde gebruik van het apparaat.

Het apparaat mag alleen door PARI GmbH of door een door PARI GmbH gevlmachtigde servicedienst worden hersteld. Bij reparatie door een door PARI GmbH gevlmachtigde servicedienst, dient men een schriftelijke verklaring te vragen, waarop de datum, de aard en de omvang van de reparatie, evenals de naam van de firma en een handtekening vermeld worden. Bij het gebruik van het apparaat mogen uitsluitend originele PARI-onderdelen worden gebruikt.

Om het toestel volledig los te koppelen van het stroomnet dient u de netstekker uit het stopcontact te verwijderen.



Veiligheidsinstructies:

- Het apparaat (compressor en accu) mag niet worden gestart of de netstekker moet meteen uit het stopcontact worden verwijderd, als het apparaat of het netsnoer beschadigd is, of als u vermoedt dat het toestel na een val of dergelijke beschadigd is geraakt.
- Trek de netstekker uit
 - wanneer zich bij het gebruik storingen voordoen,
 - vóór iedere schoonmaak- of onderhoudsbeurt,
 - na het gebruik.
- Trek de netstekker nooit met natte handen of bij het netsnoer uit het stopcontact.
- Trek het netsnoer nooit over scherpe randen, klem het nooit vast, laat het niet naar beneden hangen en bescherm het tegen hitte en olie.
- Gebruik alleen de originele PARI BOY mobile S-accu om de PARI BOY mobile S-compressor van de nodige voeding te voorzien.

- Om te kunnen garanderen dat het apparaat feilloos werkt, mag de accu niet worden blootgesteld aan rechtstreeks zonlicht, vochtigheid of extreme temperaturen of chemische producten.
- Let er goed op dat de contacten van de accu niet in contact kunnen komen met stroomgeleidend metaal, zoals een sleutel. Dit kan een kortsluiting tot gevolg hebben.
- Het apparaat en de accu zijn beschermd tegen oververhitting. De accu mag echter nooit bij een omgevingstemperatuur van meer dan 40 °C worden gebruikt. Voor de ingebruikname en nadat zich oververhitting heeft voorgedaan, dient u het apparaat resp. de accu eerst te laten afkoelen. De maximale tijd gedurende welke de PARI BOY mobile S-compressor ononderbroken in werking is, bedraagt 30 minuten. Daarna dient het apparaat gedurende 30 minuten te worden uitgezet.
- Om de accu op te laden mag uitsluitend de meegeleverde voeding of de 12 V-autoadapter worden gebruikt. Door gebruik van andere producten kunnen de accu en het apparaat beschadigd raken.
- Baby's, peuters, kinderen en hulpbehoeftige personen mogen alleen onder permanent toezicht van een volwassene inhaleren. Alleen zo kan een veilige en doeltreffende therapie worden gegarandeerd.

Bij verhuur of opnieuw gebruiken van PARI-inhalatieapparaten dient rekening te worden gehouden met de richtlijnen van de fabrikant met betrekking tot het "Reinigen van PARI-inhalatieapparaten voor hernieuwd gebruik bij patiëntenwissel". Deze richtlijnen krijgt u op verzoek bij PARI GmbH of op internet op de website www.pari.de.

PARI GmbH is niet aansprakelijk voor schade of functiestoornissen, die ontstaan door een verkeerd of onjuist handelen van de gebruiker.

4 Gebruiksdoel

Samen met de PARI vernevelaar, vormt de PARI BOY mobile S compressor een uitermate efficiënt inhalatieapparaat voor inhalatietherapie met medicamentenaerosols voor de bovenste en onderste luchtwegen. Het apparaat is bedoeld voor de tijdelijke¹⁾ orale of nasale inhalatie van een door een arts voorgeschreven of aanbevolen vloeibaar medicament voor inhalatietherapie met medicamentenaerosol van de onderste en bovenste luchtwegen.

De PARI BOY mobile S compressor mag alleen met PARI vernevelaars (behalve PARI LC PLUS UNIVERSAL) en met het passende toebehoren van PARI worden gebruikt. Het gebruik van vernevelaars en toebehoren van andere fabrikanten kan aanleiding geven tot een verkeerd gebruik van het inhalatietoestel en kan daardoor een invloed hebben op de doeltreffende werking van de therapie, omdat de PARI compressor en de PARI vernevelaar op elkaar afgestemd zijn.



Vóór de behandeling van ziekten dient in ieder geval onderzoek door een arts plaats te vinden. Gebruik alleen medicamenten die door uw arts voorgeschreven of aanbevolen zijn.

1) Een toepassing mag nooit langer dan 1 uur duren, in dit geval max. 20 minuten.

5 Ingebruikneming

De PARI BOY mobile S kan op een accu, met de autoadapter of op het elektriciteitsnet werken. Door de PARI BOY mobile S in de meegeleverde draagtas te gebruiken (zie afbeelding C) heeft de patiënt een maximale bewegingsvrijheid. Via het kijkraampje in de tas kunt u op ieder moment zien hoever de accu nog is geladen.



- Voor het gebruik dient het apparaat op kamertemperatuur te zijn.
- Controleer of de netspanning overeenstemt met de op het apparaat vermelde spanning.

5.1 Gebruik met accu



Instructies in verband met de accu:

- De acculading van het nieuwe product bedraagt tot 40%. Voor het eerste gebruik dient de accu volledig te worden geladen (zie hoofdstuk 5.1.1).
- De laadduur van de accu hangt af van de leeftijd en de restcapaciteit; wanneer ze volledig dient te worden geladen, is daar ca. 2 uur voor nodig.
- Als de nieuwe accu volledig geladen is, heeft zij een capaciteit van ca. 50 min. Dit komt overeen met ca. 8-10 inhalatietherapieën met 2,5 ml medicament.
- De geladen accu dient bij kamertemperatuur (ca. 21 °C) te worden opgeborgen, zodat hij zijn capaciteit lange tijd behoudt. Als de accu niet wordt gebruikt, dan moet hij na 6 maanden opnieuw worden geladen, omdat door volledige ontlading de accu beschadigd kan raken.
- Stel de accu nooit gedurende een langere periode bloot aan direct zonnelicht (bijv. achter de voorruit van de auto).

Afbeelding B:

- Sluit de accu (2) aan op de compressor (1). Druk de beide componenten naar elkaar tot tegen de aanslag, d.w.z. tot de klemhaak van de ontgrenselingstoets (15) op de onderzijde van de accu ingrijpt.

- Koppel de PARI-vernevelaar aan op de compressor overeenkomstig de beschrijving in hoofdstuk 5.4.

Om de accu te verwijderen dient u de ontgrendelingstoets in te drukken en de accu van de compressor weg te nemen.

5.1.1 De accu's opladen

Afbeelding A:

- Verbind de voeding (5) met het netsnoer (6).
- Sluit de voeding aan op het stopcontact (14) van de accu en daarna op een geschikt stopcontact.

De LED **A** begint te branden, d.w.z. dat de accu wordt opgeladen. Van zodra de accu volledig is opgeladen, gaat de LED **A** uit.

Koppel de voeding eerst los van het netstopcontact en vervolgens van de accu.

5.1.2 Verklaringen bij de LED's van de accu

De LED's van de accu duiden de laadtoestand van de accu aan:

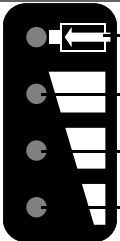
	tijdens het opladen:	
	LED A (aanduiding van laadproces) brandt	De accu wordt opgeladen.
	LED's A en D branden	25 % tot 50 % van de accu-capaciteit is bereikt.
	LED's A , C en D branden	50 % tot 75 % van de accu-capaciteit is bereikt.
	LED's A , B , C en D branden	75 % en meer van de accu-capaciteit is bereikt.
	LED's A gaat uit, LED's B , C en D branden	De accu is volledig opgeladen.
	Bij gebruik:	
	LED's B , C en D branden	de accu heeft een capaciteit van 100 % tot 75 %
	LED's C en D branden	de accu heeft een capaciteit van 75 % tot 50 %
	LED D brandt	de accu heeft een capaciteit van 50 % tot 25 %
LED D knippert	<25 % van de accucapaciteit De resterende gebruikstijd bedraagt ca. 10 min., d.w.z. dat de accu binnenkort moet worden herladen.	



LED's A, B, C en D knipperen: Er is iets mis met de accu.
Om een eventuele tijdelijke storing te resetten, dient u als volgt te werk te gaan:

bij gebruik met de accu

- Zet de compressor (1) uit.
- Verbind de accu (2) met de voeding (5) en steek het netsnoer in het stopcontact.
- Zet de compressor aan.

Als de LED's nog steeds knipperen, is er iets mis met de accu en moet deze terug worden gestuurd naar PARI GmbH.

bij gebruik met het elektriciteitsnet met aangekoppelde accu

- Zet de compressor (1) uit.
- Verwijder het netsnoer (6) uit de accu (2).
- Sluit het netsnoer opnieuw aan op de accu.
- Zet de compressor opnieuw aan.

Als de LED's nog steeds knipperen, is er iets mis met de accu en moet deze terug worden gestuurd naar PARI GmbH.



Tip: Wanneer u de voeding aansluit gaan de vier LED's allemaal even branden. Dit gebeurt uitsluitend om de werking te controleren.

5.2 Gebruik met de 12 V-autoadapter

Afbeelding A:

- Sluit de 12 V-autoadapter (7) aan op het stopcontact (13).
Andere mogelijkheid: bij gebruik met aangesloten accu:
Koppel de 12 V-autoadapter aan op het stopcontact (14) van de accu.
- Sluit vervolgens de 12 V-Autoadapter aan op een geschikte 12 V-stekkerdoos.
- Sluit de PARI-vernevelaar aan op de compressor (zie de beschrijving in hoofdstuk 5.4).



Tip: Als de compressor uitgeschakeld is, maar nog steeds aan het 12 V-stopcontact is aangesloten, wordt de accu automatisch opgeladen.

5.3 Gebruik met het elektriciteitsnet

Afbeelding A:

- Verbind de voeding (5) met het netsnoer (6).
- Sluit de voeding aan op het stopcontact (13) van de compressor en daarna op een geschikt stopcontact.

Andere mogelijkheid: bij gebruik met aangesloten accu:

Verbind de voeding met het stopcontact (14) van de accu.

- Sluit de PARI-vernevelaar aan op de compressor (zie de beschrijving in hoofdstuk 5.4).



Tip: Als de compressor uitgeschakeld is maar nog steeds op een stopcontact is aangesloten, wordt de accu automatisch opgeladen.

5.4 Aansluiten van de PARI-vernevelaar

Afbeelding A:

- Steek de aansluitslang (4) met een licht draaiende beweging in de slangaansluiting (10) van de compressor.
Sluit het andere einde op de PARI vernevelaar (3) aan.
- Overtuig u ervan dat de luchtslang vast op de compressor en aan de vernevelaar is aangesloten.

Lees de gebruiksaanwijzing van de vernevelaar zorgvuldig en volledig door en gebruik de vernevelaar zoals daarin wordt beschreven.



Om schade voor uw gezondheid te vermijden (bijv. een infectie), gelieve ook het hoofdstuk "Hygiënische maatregelen voor hergebruik" te lezen in de gebruiksaanwijzing van de PARI-vernevelaar die u op dat ogenblik gebruikt. Verder is het eveneens belangrijk dat u de onderstaande aanwijzingen over "schoonmaken" en "vervangen van de filter" in deze gebruiksaanwijzing in acht neemt.

6 Reiniging



Vóór elke reiniging de compressor uitschakelen en het netsnoer uit het stopcontact trekken.

Afbeelding C:

- De buitenkant van de behuizing van uw PARI BOY mobile S compressor met een vochtige doek afvegen.



Verstuif geen vloeistof op het apparaat of de accu! Binnengedrongen vocht kan de elektrische en andere onderdelen van de compressor beschadigen en tot defecten leiden.

Als vocht in de compressor is binnengedrongen, dient u contact op te nemen met een erkende gespecialiseerde handelaar of met het servicecenter van PARI (Tel.: +49-(0)8151-279 220 of via info@pari.de). U mag uw PARI BOY mobile S compressor pas opnieuw gebruiken nadat uw erkende vakman of de technische dienst van PARI GmbH het apparaat heeft gecontroleerd en eventueel de noodzakelijke herstellingen heeft uitgevoerd.

7 Vervangen van de filter

De filter in de frontplaat van uw PARI BOY mobile S compressor moet onder normale gebruiksomstandigheden om de 200 bedrijfsuren worden vervangen, maar ten minste éénmaal per jaar.

Bovendien dient de filter regelmatig (na iedere 10e tot 12e inhalatie) te worden gecontroleerd. Indien de filter vervuild (grijs of bruin verkleurd) of verstopt is, moet u deze vervangen. Ook een nat geworden filter moet door een nieuwe¹⁾ worden vervangen.

Probeer in geen geval de filter te reinigen en opnieuw te gebruiken!

Gebruik uitsluitend de originele PARI filters, daar anders uw PARI-compressor beschadigd kan worden of er geen voldoende therapie gegarandeerd kan worden.

Om de filter te vervangen dient u als volgt te werk te gaan (zie afbeelding D):

- Draai d.m.v. een passend muntstuk de filterhouder (11) tegen de wijzers van de klok uit uw PARI BOY mobile S.
- Neem de oude filter (20) uit de filterhouder en steek er een nieuwe in.
- Breng de filterhouder met de nieuwe filter aan in uw PARI BOY mobile S en schroef deze vast door met een muntstuk in de richting van de klok te draaien.

8 Verwijderen

Dit product valt onder het toepassingsgebied van de AEEA²⁾ en hoort thuis in de productklasse 8: medische producten. Dit product mag dan ook niet samen met het huishoudelijk afval worden verwijderd. De nationale voorschriften op het gebied van afvalverwijdering dienen te worden nageleefd (bijv. verwijdering via gemeentelijke recyclageparken of handelaars).

Het recycleren van materialen helpt het verbruik van grondstoffen te verminderen en het milieu schoon te houden.

1) Art.-Nr. 041B4852, verkrijgbaar in de gespecialiseerde handel of bij PARI GmbH.

2) Richtlijn 2002/96/EG VAN HET EUROPESE PARLEMENT EN DE RAAD van 27 januari 2003 betreffende afgedankte elektrische en elektronische apparatuur.

9 Technische gegevens

Algemeen

Elektrische aansluiting	
Voeding (Model UE20-120167SPA1):	Input 100-240 V~ / 50/60 Hz / 0,5-0,25 A
Apparaat:	Input 12 V --- / 1,67 A
Omgevingstemperatuur bij gebruik:	10 °C tot 40 °C
Max. lawaaiproductie van de compressor:	ca. 56 dBA volgens DIN EN 13544-1:2004-09 hoofdstuk 26
Afmetingen van de behuizing:	(B x H x D) zonder accu: 8,9 cm x 4,5 cm x 11,3 cm met accu: 8,9 cm x 4,5 cm x 14,8 cm
Gewicht:	zonder accu: 360 g met accu: 520 g
Accu	
Gebruiksduur:	ca. 50 min. (indien volledig geladen)
Oplaadduur:	ca. 2 uur (om volledig op te laden)
Input:	12 V --- / 1,67 A
Output:	12 V --- / 1,67 A
Druk:	ca. 1 bar
Debiet:	ca.3,8 l/min

Classificatie volgens EN 60601-1:1996

Beveiligingstype tegen elektrische schokken:	Beveiligingsklasse II
Beveiligingsgraad tegen elektrische schokken van het gebruiksgedeelte:	Type B
Beveiligingsgraad tegen indringen van water overeenkomstig IEC 529 (IP-beveiligingsgraad):	Geen beveiliging
Beveiligingsgraad tegen het gebruik in aanwezigheid van brandbare mengsels van anesthesiemiddelen in verbinding met lucht of met zuurstof of lachgas:	Geen beveiliging
Gebruikswijze:	Interval (30 min. aan, 30 min. uit)

Gegevens in verband met elektromagnetische verdraagzaamheid



- Draagbare en mobiele hoogfrequente communicatieapparatuur, bijv. gsm, kan de werking van medische elektrische apparatuur beïnvloeden.
- Het elektrische veld dat door de werking van de compressor wordt veroorzaakt kan de werking van beeldschermen en monitoren storen (trillen van het beeld). Daarom moet de compressor op voldoende afstand van het beeldscherm/de monitor worden gebruikt, om de beeldkwaliteit niet te storen.
- Technische gegevens over de elektromagnetische verdraagbaarheid krijgt u op verzoek in de vorm van een tabel van PARI GmbH of op Internet op de website www.pari.de, onder de rubriek "Producten/Inhalatieapparaten/Technische gegevens".

10 Transport en opslag

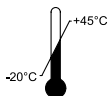

Omgevingstemperatuur -20 °C tot +45 °C

RH

10% - 95%

Relatieve luchtvochtigheid 10 % tot 95 %

P

500hPa-1060hPa

Atmosferische druk 500 hPa tot 1060 hPa

11 Garantievoorwaarden









Tijdens de garantieperiode herstellen wij of onze klantendienst gratis alle fabricage- of materiaalfouten aan de compressor. Er kan geen aanspraak gemaakt worden op koopvernietiging, prijsvermindering of ontbinding van het contract. Schade, die ontstaan is door een verkeerd gebruik van het apparaat, valt niet onder de garantie. De garantie vervalt als onbevoegde personen gepoogd hebben het apparaat te herstellen. Schadeloosstelling voor directe of indirecte schade wordt in het kader van deze garantie niet gegeven.

In geval van klacht dient u het volledige apparaat binnen te brengen bij uw verkoper of aan ons te sturen, stevig verpakt in de originele doos en voldoende gefrankeerd en vergezeld van het door de vakhandel afgestempelde garantiebewijs.

Op slijtagedelen geldt geen garantie.

De garantietermijn begint op de koopdatum.

12 Verklaring van de tekens

	- Opgepast! Gebruiksaanwijzing in acht nemen - Waarschuwing
	Aan/Uit
	Gelijkstroom
	Wisselstroom
	Beveiligingsgraad van het gebruikersgedeelte: Type B
	Apparaat van veiligheidsklasse II
	Aanduiding dat de accu wordt geladen
	Dit medische product werd na 13 augustus 2005 in het handelsverkeer gebracht. Het product mag niet samen met het gewone huishoudelijk afval worden verwijderd. Het symbool met het kruis over de vuilnisbak wijst erop dat het product met een afzonderlijke vuilnisophaling moet worden meegegeven.

Technische veranderingen voorbehouden.

Voor meer productinformatie kunt u contact opnemen met ons servicecenter:
Tel.: +49-(0)8151-279 220

Stand van de informatie: maart 2007

Garantieschein für PARI BOY mobile S

Für den PARI BOY mobile S Kompressor gewähren wir 2 Jahre Garantie, für den mitgelieferten Akku 1 Jahr Garantie. Die Garantiefrist läuft ab Kaufdatum. Während der Garantiezeit beseitigen wir oder ein von uns autorisierter Kundendienst Fabrikations- und Materialfehler unentgeltlich. Schäden, die durch unsachgemäße Behandlung des Gerätes entstehen, fallen nicht unter die Garantie. Die Garantie erlischt bei Eingriffen am Gerät durch hierzu nicht befugte Stellen. Ein Anspruch auf Wandlung, Minderung oder Rücktritt besteht nicht. Ersatz eines mittelbaren oder unmittelbaren Schadens wird nicht gewährt. Verschleißteile sind von der Garantie ausgeschlossen.

Sollten Sie eine Reklamation haben, bringen Sie bitte das vollständige Gerät zu Ihrem Fachhändler oder schicken Sie es uns gut verpackt und frankiert mit diesem Garantieschein ein.

PARI GmbH - Technischer Service
Holzhofstr. 10b
82362 Weilheim, Germany

Kaufbestätigung: Das Gerät mit der obigen Gerätenummer wurde von uns original verpackt verkauft.

Kaufdatum

Stempel und Unterschrift des Fachhändlers



Certificate of Guarantee for PARI BOY mobile S

Bar code label

Geräte Nr.
Appliance No.

We grant a 2 year guarantee on the PARI BOY mobile S compressor and a 1 year guarantee on the supplied battery, commencing on the date of purchase. Within the guarantee period we or an authorised customer service point will repair, free of charge, any defects in the appliance resulting from faults in material or workmanship. Damage arising from improper use of the appliance is not covered by this guarantee. The guarantee shall become void if repairs are undertaken on the appliance by unauthorised persons. The owner shall not be entitled to cancel the sale or demand a partial or full refund of the purchase price. No compensation will be paid for consequential or direct damage. Wearing parts are excluded from the guarantee.

In the event of a claim under this guarantee, please bring the complete appliance to your dealer, well packed and postage paid, together with this certificate of guarantee.

Confirmation of purchase: The appliance with the above appliance number was sold in its original packaging.

Purchase date

Stamp and signature of the dealer



Spezialisten für effektive Inhalation



PARI GmbH

Moosstrasse 3 • 82319 Starnberg • Germany

Tel.: +49-(0)8151-279 0 • Fax: +49-(0)8151-279 101

E-Mail: info@pari.de • www.pari.de